

DOMANDA ADESIONE E PRENOTAZIONE MODULO ESPOSITORI 2024 – Modello A/1

Ragione Sociale: _____

Espositore: _____ Codice Fiscale/Partiva iva _____

Sede Legale: _____ Città _____ Provincia _____ CAP _____

Legale Rappresentante: _____ Codice Fiscale _____

Responsabile per la fiera: _____ Cellulare _____

Indirizzo PEC/Codice univoco (per la fatturazione elettronica) _____

Con la sottoscrizione del presente Modello A/1, la Società firmataria chiede, in maniera irrevocabile, e fatta comunque salva la eventuale comunicazione di rifiuto della domanda da parte dell'Ente Organizzatore, l'assegnazione del modulo espositivo appresso specificato per la manifestazione V Edizione NapoliCittàLibro – Salone del libro e dell'editoria, Stazione Marittima, (Molo Angioino, 80133 Napoli), 14-16 giugno 2024 accettando la relativa la quota di partecipazione e tariffe, che si impegna a corrispondere, nonché Termini e Condizioni di partecipazione, che pure sottoscrive per accettazione.

Quota di partecipazione e tariffe. Scadenza bando adesione 1° marzo 2024: Barrare la casella corrispondente al modulo prescelto indicando eventuale multiplo

N____ SILVER - **Stand da m.2,00x2,00** – a) Pavimentazione in prato sintetico, in colore blu o verde; b) Pareti perimetrali mediante pannelli tamburati, altezza mt. 2,50 e spessore cm. 4 c) Frontalino anteriore costituito da cassonetto in legno, altezza cm. 20 e spess. cm. 10, d) Nome espositore sul frontalino anteriore (caratteri standard) e) Kit arredi: n. 1 tavolo da cm. 130x70, n. 2 sedie dattilo e n. 1 cestino gettacarte; f) N. 1 faretto a led da 50W e n. 1 multi-presa (ciabatta).

TOTALE Plateatico, Allestimenti e Servizi € 550,00 + IVA nella misura di legge, per ciascun modulo
Acconto dovuto contestualmente all'adesione € 201,30 - Saldo complessivo alla scadenza € 469,70;

- **OPZIONE Early Bird – sconto 10% per le iscrizioni pervenute entro il 15 gennaio 2024;**

Acconto dovuto contestualmente all'adesione € 201,30 - Saldo complessivo alla scadenza € 402,60;

- **OPZIONE Early Bird Plus Modulo Silver – sconto 15% per le iscrizioni pervenute entro il 15 gennaio 2024 riservato alle sole case editrici che nel 2023 avranno pubblicato meno di cinque titoli;**

Acconto dovuto contestualmente all'adesione € 201,30 - Saldo complessivo alla scadenza € 369,05;

N____ GOLD - **Stand da m.3,00x2,00** – a) Pavimentazione in prato sintetico, in colore blu o verde; b) Pareti perimetrali mediante pannelli tamburati, altezza mt. 2,50 e spessore cm. 4 c) Frontalino anteriore costituito da cassonetto in legno, altezza cm. 20 e spess. cm. 10 d) Nome espositore sul frontalino anteriore (caratteri standard) e) Kit arredi: n. 1 tavolo da cm. 180x70, n. 2 sedie dattilo e n. 1 cestino gettacarte; f) N. 1 faretto a led da 50W e n. 1 multi-presa (ciabatta).

TOTALE Plateatico, Allestimenti e Servizi € 750,00 + IVA nella misura di legge, per ciascun modulo
Acconto dovuto contestualmente all'adesione € 274,50 – Saldo complessivo alla scadenza € 640,50;

- **OPZIONE Early Bird – sconto 10% per le iscrizioni pervenute entro il 15 gennaio 2024;**

Acconto dovuto contestualmente all'adesione € 274,50 – Saldo complessivo alla scadenza € 549,00;

N____ PLATINIUM – **Stand da m. 4,00x2,00** – a) Pavimentazione in prato sintetico, in colore blu o verde; b) Pareti perimetrali mediante pannelli tamburati, altezza mt. 2,50 e spessore cm. 4 c) Frontalino anteriore costituito da cassonetto in legno, altezza cm. 20 e spess. cm. 10; d) Nome

espositore sul frontalino anteriore (caratteri standard) e) Kit arredi: n. 2 tavoli da cm. 130x70, n. 4 sedie dattilo e n. 1 cestino gettacarte; f) N. 1 faretto a led da 50W e n. 1 multi-presa (ciabatta). **TOTALE Plateatico, Allestimenti e Servizi € 1.100,00 + IVA nella misura di legge, per ciascun modulo**
Acconto dovuto contestualmente all'adesione € 402,60 – Saldo complessivo alla scadenza € 939,40;

- **OPZIONE Early Bird – sconto 10% per le iscrizioni pervenute entro il 15 gennaio 2024;**
Acconto dovuto contestualmente all'adesione € 402,60 – Saldo complessivo alla scadenza € 805,20;

EVENTUALI ALTRI ALLESTIMENTI (mensole, armadietto, aggiunta di tavoli, sedie ecc.) ANDRANNO CONCORDATI VIA E-MAIL CON LA SEGRETERIA ORGANIZZATIVA ENTRO E NON OLTRE IL 1° MARZO 2024.

Gli Stand potranno subire variazioni eventuali negli allestimenti in relazione alla logistica degli spazi e della sede ospitante ed in relazione alle disposizioni di sicurezza sanitarie in vigore.

È possibile inviare la domanda entro giovedì **1° marzo 2024**. **Le adesioni, in ordine cronologico di arrivo, saranno valide fino a esaurimento posti.**

Per aderire è tassativo, insieme all'invio della domanda, versare una quota di acconto pari al 30% (compreso iva) del costo dello stand. In caso di **Early bird** il conguaglio sarà effettuato sulla rata a saldo.

Quota a saldo da versare, pena esclusione, entro e non oltre il **30 aprile 2024**.

La formalizzazione dell'adesione, salvo rifiuto della domanda da parte dell'Ente organizzatore, comporterà in ogni caso, il pagamento dell'intero importo, corrispondente ai moduli prenotati.

**Il pagamento dovrà essere effettuato con bonifico bancario a favore di:
Associazione Liber@Arte - IBAN:IT12 E030 6903 5821 0000 0005 278**

LA SCHEDA DI ADESIONE DEBITAMENTE COMPILATA E SOTTOSCRITTA UNITAMENTE ALL'ALLEGATO "TERMINI E CONDIZIONI" SIGLATO IN OGNI SUA PAGINA ED IN CALCE, NONCHÉ LA RICEVUTA DEL PAGAMENTO DELL'ACCONTO E LA COPIA FRONTE-RETRO DEL DOCUMENTO DI IDENTITÀ DEL LEGALE RAPPRESENTANTE DOVRANNO ESSERE TRASMESSI A MEZZO MAIL ALL'INDIRIZZO: espositori@napolicittalibro.it

INFORMATIVA E CONSENSO AI SENSI DEL DECRETO LEGGE 196/2003

Ai sensi del Decreto Legislativo 196/2003, si informa che l'Ente Organizzatore utilizzerà i dati forniti dall'Editore espositore ai fini organizzativi, comunicativi, statistici, documentativi e promozionali della Fiera, riconoscendo i diritti di cui all'Art. 7 Dlgs 196/2003. L'Espositore dichiara altresì, di aver letto attentamente e compreso il regolamento della manifestazione e di approvarlo espressamente, anche ai sensi degli art.1341-1342 del Codice Civile e della legge 675/96.
Per accettazione delle clausole riportate.

Data _____

Firma legale rappresentante _____



NapoliCittàLibro
SALONE DEL LIBRO E DELL'EDITORIA

Render Allestimenti 2024

Nelle immagini: n. 1 Platinum 4x2

n.2 Silver 2x2 – n. 1 gold 3x2

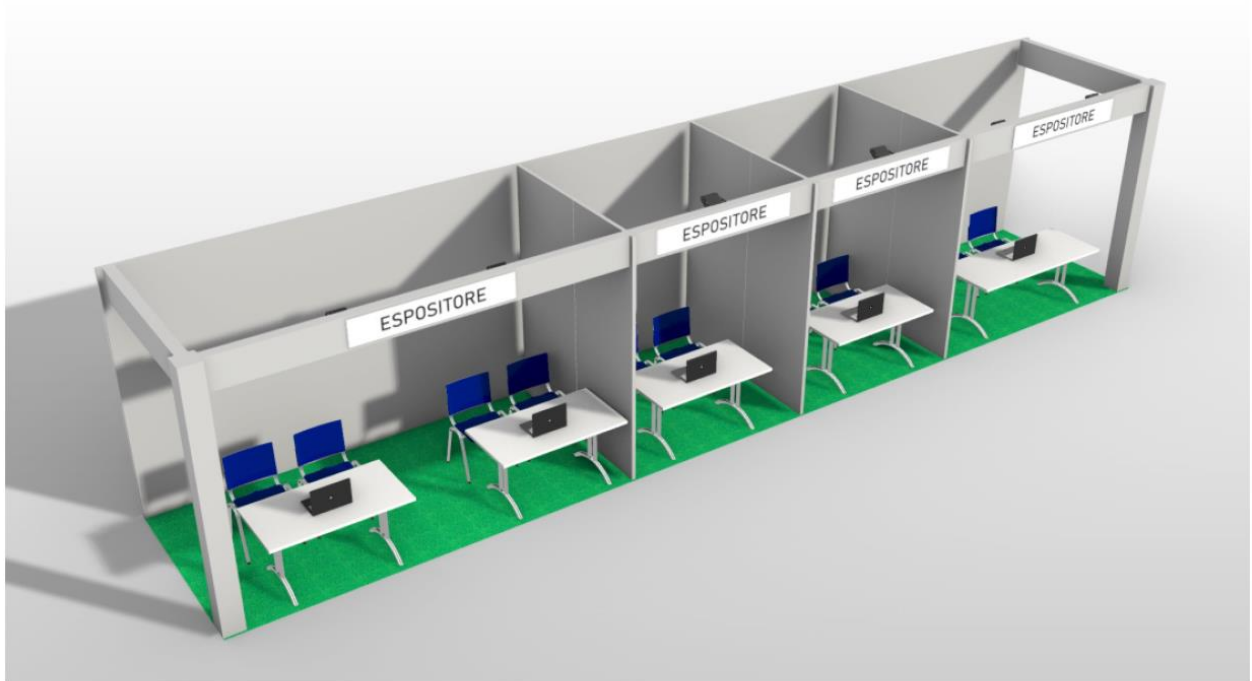



NapoliCittàLibro
SALONE DEL LIBRO E DELL'EDITORIA

QUOTE STAND MT. 2.0X2.0 - VERSIONE DUE LATI APERTI E UN LATO APERTO

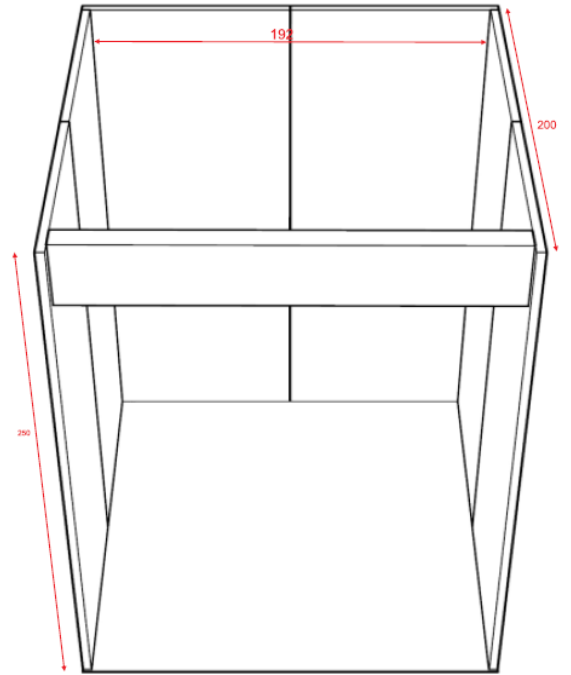
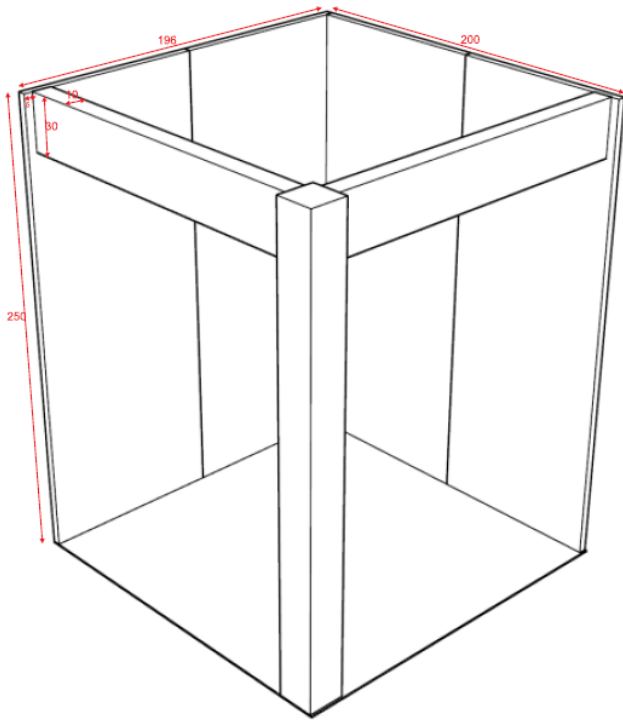

QUOTE STAND MT. 3.0X2.0 - VERSIONE DUE LATI APERTI E UN LATO APERTO

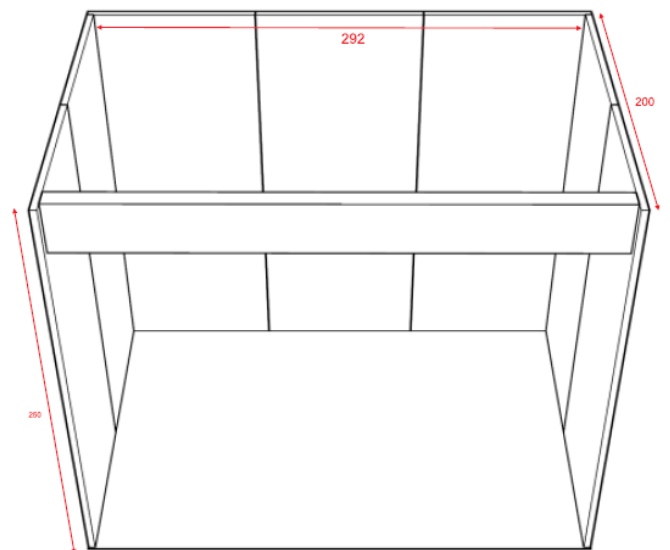
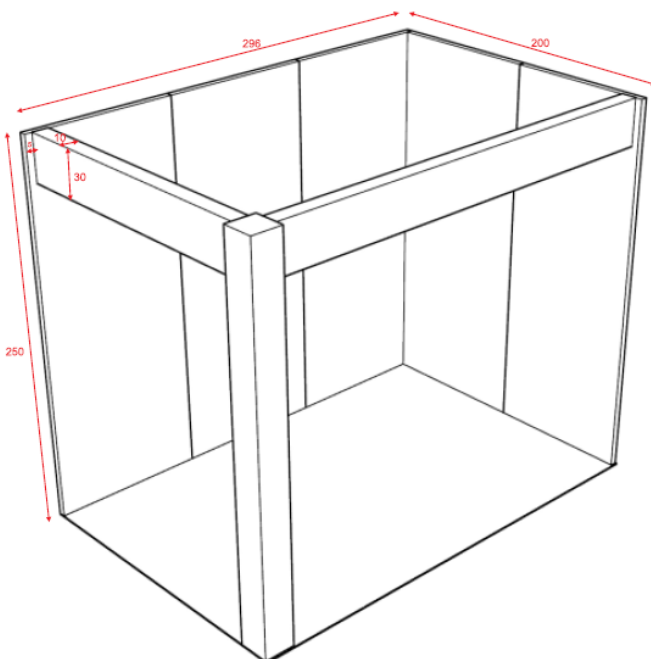



NapoliCittàLibro
SALONE DEL LIBRO E DELL'EDITORIA

QUOTE STAND MT. 4.0X2.0 - VERSIONE DUE LATI APERTI E UN LATO APERTO

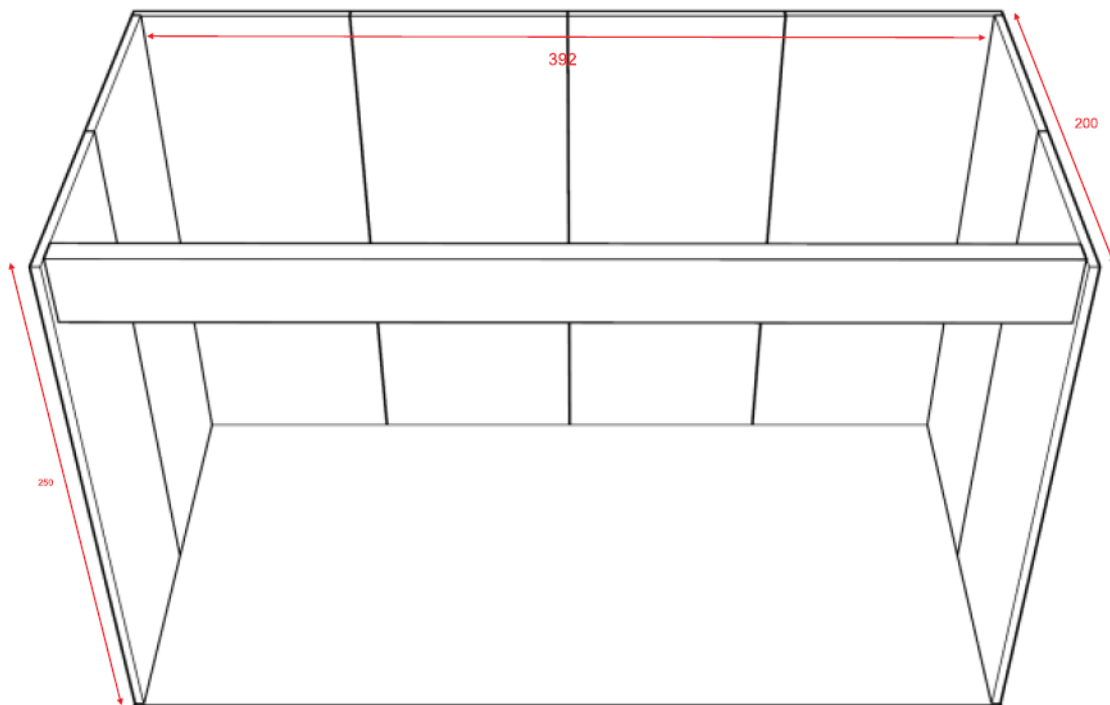
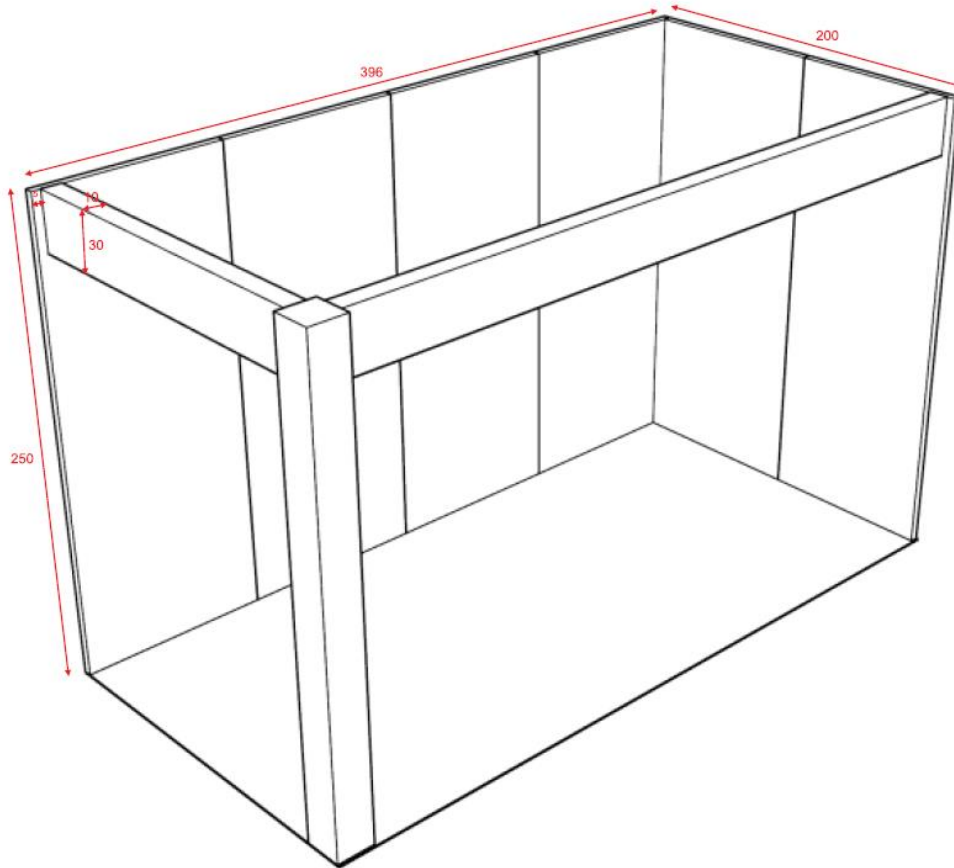

TERMINI E CONDIZIONI DI PARTECIPAZIONE

Art. 1 DENOMINAZIONE DELL'EVENTO

NapoliCittàLibro – Salone del libro e dell'editoria, in programma dal 14 al 16 giugno 2024.

Art. 2 NOMENCLATURA: ENTE ORGANIZZATORE - FIERA - ESPOSITORI - STAND

Associazione Liber@Arte con sede in Napoli Viale Colli Aminei 36 – Codice fiscale 95266800630 – Partita iva 09083261215 in seguito denominato “Ente Organizzatore”, organizza la quinta edizione di NapoliCittàLibro – Salone del libro e dell'editoria 2024, di seguito denominata “Fiera”. Per “Espositori della Fiera” si intendono coloro che partecipano alla Fiera quali utilizzatori di Moduli “Stand” assegnati; per “Stand” si intende lo spazio espositivo assegnato agli Espositori della Fiera e contraddistinto dal numero attribuito dalla Segreteria Organizzativa.

ART. 3 FINALITÀ

Promozione del Libro e della Lettura.

ART. 4 LUOGO E DATA

Napoli – Stazione Marittima dal 14 al 16 giugno 2024. Il luogo, le date e gli orari della manifestazione, sono fissati dall'Ente Organizzatore che, per esigenze tecniche ed organizzative, si riserva in ogni momento il diritto di modificarli ed apportarvi variazioni, senza che ciò possa mai, per nessuna ragione, motivo e/o causa, costituire motivo e/o presupposto di richieste risarcitorie, e/o indennizzi e/o penalità di alcun genere, da parte degli Espositori, alle quali, i predetti, comunque ed in ogni caso, fin da questo momento, espressamente rinunziano.

Art. 5 ADESIONE E ASSEGNAZIONE DEGLI STAND

La domanda di adesione (Modello A/1) debitamente compilata e sottoscritta dovrà essere trasmessa via e-mail a espositori@napolicittalibro.it insieme con:

1. Modello “Termini e Condizioni” sottoscritto a margine di ciascuna pagina ed in calce;
2. Documento d'identità del legale rappresentante, sottoscrittore dei documenti di cui ai punti 1 e 2;
3. Copia della ricevuta del bonifico relativo all'acconto versato.

La Segreteria Organizzativa, attraverso il proprio indirizzo, espositori@napolicittalibro.it darà, in ogni caso, conferma all'Espositore dell'avvenuta prenotazione del Modulo o dei Moduli richiesti, all'indirizzo mail da quest'ultimo indicato nel Mod A/1. L'Ente organizzatore si riserva, a propria discrezione, la facoltà di rifiutare le domande di partecipazione alla Fiera, senza obbligo alcuno di motivazione. In caso di rifiuto della domanda, ne

verrà data comunicazione al richiedente espositore, entro e non oltre il termine previsto per il pagamento del saldo. La mancata comunicazione di rifiuto della domanda entro il predetto termine, equivale in ogni caso, ad accettazione della domanda e della prenotazione del Modulo, o dei Moduli, richiesti. In caso di rifiuto della domanda, il richiedente Espositore avrà diritto alla restituzione dell'importo versato a titolo di acconto, rinunciando, fin d'ora, ad ogni e qualsiasi altra pretesa.

L'eventuale rinuncia da parte dell'Espositore della Fiera a parteciparvi, per qualsiasi ragione o causa, dovrà essere comunque comunicata, tramite email, alla Segreteria Organizzativa, entro e non oltre il termine di 30 giorni prima della manifestazione. La mancata o intempestiva comunicazione di rinuncia comporterà, per l'Espositore della Fiera inadempiente e/o che comunque non parteciperà all'evento, oltre alla corresponsione dell'intero importo contrattualmente previsto per la prenotazione del Modulo / o dei Moduli richiesti, anche quella di una penale di € 200,00. L'ente Organizzatore, conserva il diritto di trattenere tutte le somme già versate dall'Espositore della Fiera a titolo di acconto e/o saldo.

In difetto di specifica approvazione scritta da parte della Segreteria Organizzativa è espressamente vietata la cessione a terzi, o anche ad altri Espositori della Fiera, degli Stand prenotati e/o assegnati e del presente contratto.

Nell'assegnazione degli Stand e degli spazi espositivi, verrà seguito un criterio cronologico con riguardo alla data ed all'orario di ricezione delle adesioni. Per quanto possibile, l'Ente Organizzatore assegnerà, agli Espositori che ne abbiano fatta richiesta, gli Stand da essi indicati nel Mod. A1, compatibilmente alla logistica consentita dagli spazi espositivi concessi dalla struttura.

L'Ente Organizzatore potrà comunque, al fine di garantire il migliore svolgimento della manifestazione, modificare, spostare e/o variare di dimensioni gli Stand e/o spazi espositivi assegnati, senza che l'espositore possa, per tale motivo, recedere dagli impegni assunti, né avanzare pretese risarcitorie o di alcun altro genere.

Art. 6 CONSEGNA DEGLI STAND

All'atto della consegna dello Stand espositivo assegnatogli, l'Espositore è tenuto a verificare il buono stato manutentivo dello stesso. Nel caso in cui riscontrasse eventuali danni nella postazione espositiva a lui assegnata è tenuto a darne comunicazione immediata alla Segreteria Organizzativa ed a richiedere un immediato sopralluogo da parte dell'Ente Organizzatore. In caso contrario, gli verrà addebitato il danno riscontrato successivamente al disallestimento dello stand. Al

termine della manifestazione l'Espositore è tenuto a far constatare ai soggetti preposti dall'Ente Organizzatore lo stato d'uso dello Stand utilizzato, dopo averne asportati i materiali esposti. Gli Stand dovranno essere restituiti nelle condizioni in cui sono stati presi in consegna. Ove in tale sede venissero riscontrati danni agli stessi, verranno addebitati all'Espositore. L'Espositore della Fiera, all'atto della consegna dello Stand, si obbliga altresì a verificare e controllare che nessun componente dello stesso possa arrecare danno alle strutture ospitanti la manifestazione o a terzi, per il risarcimento dei quali risponderà direttamente o, gradatamente, in via di garanzia o di manleva, verso l'Ente Organizzatore, anche se causati per fatto colposo o doloso di terzi comunque sottoposti alle sue direttive e/o al suo controllo.

Qualsiasi spesa od onere per danni allo Stand ed a strutture, cose o altro anche di proprietà della struttura ospitante, sia esternamente che all'interno, e a terzi, anche dipendenti, causati dall'Espositore e/o dal Suo personale e/o ditta dallo stesso incaricata (allestitore o altri) verrà dunque addebitata all'Espositore stesso il quale si assume anche obbligo di garanzia e manleva, nei confronti dell'ente organizzatore.

Art. 7 TERMINI DI PAGAMENTO

I termini di pagamento e le modalità sono quelle riportate nella scheda di adesione e prenotazione Modello A/1 che si richiama integralmente. Detti termini sono da intendersi perentori, cosicché il mancato o ritardato pagamento nei termini pattuiti, comporterà la risoluzione ipso iure del presente contratto, fermo restando l'obbligo dell'espositore alla corresponsione dell'intero prezzo pattuito per la prenotazione del Modulo, o dei Moduli richiesti, oltre a quello di una penale di € 200,00.

Art. 8 SVOLGIMENTO E MODALITÀ

La Fiera si svolgerà secondo le seguenti modalità:

- Venerdì 14 giugno 2024 dalle ore 10:00 alle ore 20:00;
- Sabato 15 giugno 2024 dalle ore 10:00 alle ore 20:00;
- Domenica 16 giugno 2024 dalle ore 10:00 alle ore 20:00.

L'Ente Organizzatore, anche in relazione e comunque ferme le pattuizioni di cui all'art. 4 che precede, attraverso la mail espositori@napolicittalibro.it darà comunicazione agli Espositori della Fiera, circa eventuali variazioni del luogo, del calendario del programma e degli orari di apertura e chiusura al pubblico della Fiera.

L'Espositore della Fiera potrà accedere al proprio Stand un'ora prima dell'apertura al pubblico. La Segreteria Organizzativa, a sua discrezione, si riserva il diritto di modificare l'orario di apertura e chiusura degli accessi, per esigenze tecniche e funzionali.

Art. 9 ALLESTIMENTO STAND E LOGISTICA

Nello Stand potranno essere esposti unicamente le pubblicazioni e i prodotti dell'Espositore della Fiera con divieto assoluto di ogni altro materiale o cose o beni non espressamente autorizzati dalla Segreteria Organizzativa. Giorni e orari destinati all'allestimento degli stand e modalità di movimentazione dei colli contenenti libri e materiali espositivi verranno successivamente comunicati agli Espositori della Fiera, attraverso apposito regolamento tecnico di scopo.

L'Ente Organizzatore, mediante modulo successivo a questo regolamento, che verrà trasmesso a ciascuno degli Espositori della Fiera (e che da questi ultimi verrà restituito firmato), provvederà ad informare gli Espositori stessi circa i tempi e le modalità di entrata e di uscita dei colli contenenti i libri destinati alla Fiera, il loro deposito presso la logistica dedicata e il ritiro a fine Fiera e relativi costi di service.

Art. 10 SORVEGLIANZA E PULIZIA

La custodia e la sorveglianza degli Stand e di quanto in esso contenuto, durante le ore di svolgimento della manifestazione ed anche nel periodo in cui, seppure non ancora consentito l'accesso al pubblico, sarà già consentito l'accesso al personale dei vari Espositori, sarà affidata all'Espositore della Fiera e ciò dal momento della consegna dello Stand, sino alla sua riconsegna, da parte dell'Espositore, a manifestazione conclusa. L'Ente Organizzatore pertanto non risponde di oggetti o beni lasciati incustoditi all'interno dello Stand durante le ore di apertura della Fiera o di frequentazione dello stesso da parte degli espositori.

L'Ente Organizzatore provvederà a un servizio di sorveglianza dei locali espositivi, solo ed esclusivamente durante le ore di chiusura della Fiera.

L'Espositore è perciò tenuto a cautelarsi contro furti e/o danni a persone e cose, anche secondo quanto indicato all'art. 11 (Assicurazioni).

L'Ente Organizzatore provvederà anche ad un servizio di pulizia delle aree comuni.

L'Espositore della Fiera è in ogni caso tenuto al decoro ed alla pulizia del proprio Stand ed a svolgere la propria attività con professionalità e massima diligenza nel rispetto delle attività degli altri Espositori della Fiera, della organizzazione della Fiera e del pubblico presente a cui non dovrà essere arrecato alcun pregiudizio, previo risarcimento dei danni. L'Ente Organizzatore potrà sempre esercitare il diritto di garanzia e manleva nei confronti di quell'Espositore della Fiera, che con il proprio comportamento lesivo e/o dannoso avesse dato luogo a richieste risarcitorie e/o comunque anche di altro genere, da parte di terzi, nei confronti dell'Ente Organizzatore.

Art. 11 ASSICURAZIONI

L'Ente Organizzatore provvederà a stipulare idonea polizza assicurativa, per la copertura della sola responsabilità civile. Ciascuno degli espositori della Fiera, si obbliga pertanto a stipulare con idonea ed accreditata Compagnia di assicurazione i prodotti esposti e in generale a dotarsi di specifica polizza *all-risks*, che possa coprirli da ogni e qualsiasi potenziale rischio. L'Organizzatore non si assume pertanto alcuna responsabilità per furti, rapine, danni, incendio, scoppio, lesione o qualsiasi altro incidente e danno anche arrecato alla struttura ospitante ed al personale della stessa e/o dell'Ente Organizzatore, ed anche in considerazione di quanto sopra, gli Espositori della Fiera, fin da questo momento, rinunciano nei confronti dell'Ente Organizzatore, a qualsiasi ipotetica domanda di risarcimento danni, richiesta di indennizzi, rivalse, ecc..

L'Espositore della Fiera, in ogni caso manleva e garantisce l'Ente Organizzatore da ogni e qualsiasi responsabilità ad esso riconducibile, per danni cagionati a cose e persone in occasione della manifestazione in oggetto, e ciò per l'intera sua durata, incluse le giornate di allestimento e di disallestimento.

Art. 12 RINVIO O SOSPENSIONE

Nel caso in cui, per qualsiasi ragione, la Fiera non potesse avere luogo l'Ente Organizzatore darà immediata comunicazione all'Espositore a cui restituirà le somme dallo stesso versate con espressa esclusione di ogni ulteriore e diverso danno, indennizzo, interessi e quant'altro, a qualsiasi titolo preteso, o ipoteticamente dovuto, per il quale, fin da questo momento l'Espositore della Fiera, espressamente rinuncia al diritto ed all'azione. L'Ente Organizzatore è esonerato da ogni responsabilità nel caso di chiusure anticipate o sospensioni temporanee della manifestazione, nonché per la interruzione del servizio elettrico o di quello idrico occorrente per il funzionamento dei

servizi igienici, per caso fortuito o cause di forza maggiore, indipendenti dalla sua volontà.

Art. 13 NORME INTEGRATIVE

L'Ente Organizzatore si riserva il diritto di emanare ulteriori norme e/o disposizioni che si dovessero rendere opportune e/o necessarie per il corretto e sicuro svolgimento della Fiera che l'Espositore della Fiera si impegna a rispettare.

L'Espositore prende atto che l'Ente Organizzatore, al fine di garantire il migliore svolgimento della Fiera, si riserva la facoltà di variare unilateralmente il presente regolamento fino alla data di inizio della manifestazione, senza che ciò possa costituire motivo di risoluzione del contratto e/o comportare alcun onere o obbligo, a carico dell'Ente Organizzatore.

Art. 14 OSSERVANZA DI LEGGI E REGOLAMENTI

L'Espositore della Fiera si impegna a rispettare ogni disposizione di legge e regolamento applicabile. **IN PARTICOLARE SI IMPEGNA A RISPETTARE SCRUPolosAMENTE E DILIGENTEMENTE TUTTE LE DISPOSIZIONI SANITARIE E ANTI COVID-19 IN VIGORE ALLA DATA DI TENUTA DELL'EVENTO.**

Ancora a titolo esemplificativo e non esaustivo: a tenere comportamenti non lesivi della libertà e dignità degli altri Espositori e del pubblico partecipante alla Fiera; a rispettare tutte le norme a tutela della incolumità fisica pubblica o privata (Art. 2051 e 2054 c.c.); a tenere un comportamento diligente in ogni momento e/o fase della Fiera; a partecipare alla buona riuscita della Fiera ed a cooperare con la Organizzazione della Fiera; al rispetto delle norme del diritto d'autore, e dei regolamenti e della disciplina S.I.A.E.; a non applicare sconti superiori a quanto previsto a norma di legge; a rispettare le disposizioni di Pubblica Sicurezza, le disposizioni in materia di prevenzioni incendi, infortuni, igiene del lavoro, tutte le norme di materia di sicurezza sul lavoro; a non introdurre strumenti o mezzi pericolosi; a non introdurre strumenti o mezzi o materiali se non quelli necessari allo svolgimento della Fiera; a non alterare la struttura dello Stand assegnato o occupare spazi se non quello assegnato al proprio Stand; ad non utilizzare altri impianti o allestimenti elettrici se non quelli previsti dall'Ente Organizzatore; a non introdurre materiali o liquidi infiammabili e potenzialmente esplosivi; a non cedere a terzi, anche parzialmente, o scambiare gli Stand assegnati; a rispettare il divieto assoluto di fumare se non nelle aree indicate; a rispettare divieto assoluto di utilizzo di sostanze stupefacenti o alcolici, anche se di bassa gradazione; a non lasciare materiale di risulta nelle aree interne ed esterne

della struttura espositiva; a non conservare, all'interno degli Stand imballaggi vuoti; ecc. ecc..

L'Espositore è tenuto ad osservare tutte le norme riguardanti la prevenzione infortuni e quelle sull'igiene.

L'Espositore, con la sottoscrizione del presente atto, solleva l'Ente Organizzatore da qualsiasi responsabilità per i danni che dovessero derivare al proprio personale od a terzi in conseguenza della inosservanza delle disposizioni contenute nel presente regolamento. L'Espositore è inoltre tenuto ad osservare scrupolosamente le Leggi ed i Regolamenti di Pubblica Sicurezza vigenti.

L'inosservanza delle norme di sicurezza e di igiene comporterà la denuncia all'autorità giudiziaria ed in ogni caso l'applicazione delle sanzioni previste per legge ed il risarcimento del danno, anche eventualmente a titolo di rivalsa, garanzia e manleva, nei confronti dell'Ente Organizzatore. L'Espositore della Fiera dovrà dare adeguata informativa del presente regolamento di partecipazione alla Fiera, al proprio personale, delle cui attività e comportamenti l'Espositore stesso si assume, in ogni caso, piena responsabilità. Sono inoltre, ad esclusivo carico dell'espositore tutte le eventuali pratiche amministrative, sanitarie e tutte quelle altre necessarie per la partecipazione alla manifestazione.

Art. 15 ESECUZIONE

L'esecuzione delle obbligazioni di cui al presente regolamento avrà luogo a far data, dalla ricezione, da parte dell'Ente Organizzatore, della domanda e prenotazione dei moduli – Mod A1, inoltrata via mail, dal richiedente Espositore della Fiera.

Art. 16 MODALITÀ DI RISOLUZIONE

La violazione di quanto previsto nel presente regolamento darà diritto all'Ente Organizzatore di risolvere il contratto con l'Espositore della Fiera e di richiedere il risarcimento di eventuali danni causati.

Art. 17 PRIVACY

Il titolare del trattamento dei dati raccolti è Associazione Liber@Arte. Ai sensi del Decreto legislativo n. 196/2003, si informa che l'Associazione Liber@Arte in qualità di Organizzatore utilizzerà i dati forniti dall'Espositore della Fiera ai fini organizzativi, comunicativi, statistici, documentativi e promozionali della Fiera, riconoscendo i diritti di cui all'Art. Dlgs 196/2003.

Art. 18 FORO COMPETENTE

Per qualsiasi controversia relativa alla interpretazione ed esecuzione del presente contratto, il Foro competente è quello di Napoli.

Data _____

Firma legale rappresentante _____

L'espositore dichiara di aver letto attentamente e compreso il presente regolamento generale del contratto e di approvarlo espressamente ai sensi degli articoli 1341 e 1342 del c.c. e della legge 675/96 e sottoscrive il presente atto anche per espressa accettazione di tutte le clausole sopra riportate e segnatamente per l'approvazione dei seguenti articoli: Art.4 (Luogo e data); Art. 5 (Adesione e assegnazione degli Stand); Art. 6 (Consegna degli Stand); Art. 7 (Termini di pagamento); Art. 8 (Svolgimento e modalità); Art. 9 (Allestimento Stand e logistica); 10 (Sorveglianza e pulizia); Art 11 (Assicurazioni); Art. 12 (Rinvio o sospensione); Art. 13 (Norme integrative); Art. 14 (Osservanza di leggi e regolamenti); Art. 15 (Esecuzione); Art. 16 (Modalità di risoluzione); Art. 17 (Privacy); Art. 18(Foro Competente). ecc.

Data _____

Firma legale rappresentante _____